

• Dúvidas frequentes

Número	Problema	Possível Causa	Solução
1	Ruído ou cliques durante a operação	A operação dos braços de massagem encostam no tecido de cobertura	Não existe ação
2	Falha ao ligar	Proteção de aquecimento	Aguarde 30 min e tente novamente
		O alimentador de energia está mau encaixado	Instale novamente
		A chave seletora está na posição do meio.	Posicione o seletor na posição esquerda ou direita

Se você possuir algum problema, entre em contato com o importador oficial para manutenção.

Termo de Garantia

A **Controller Comércio e Serviço Ltda** proporciona a seguinte garantia ao comprador original da almofada massageadora shiatsu **Bioland Modelo AM100**:

- 1) A **Controller Comércio e Serviços Ltda** garante um ano a partir da data da compra original contra defeitos de fabricação. Falhas na almofada massageadora devido a utilização em desacordo com as instruções de uso, não estão cobertas por esta garantia;
- 2) Esta garantia não inclui a fonte fornecida com a almofada;
- 3) Não desmonte a almofada massageadora shiatsu Bioland modelo AM100, pois isso cancelará a garantia e fará com que possa causar danos irreparáveis no produto;
- 4) Se a **Controller Comércio e Serviço Ltda** receber notificação de algum defeito durante o período de garantia, ela poderá, a seu critério, consertar ou substituir o produto defeituoso sem custo para o cliente;
- 5) Em qualquer circunstância, a responsabilidade máxima da **Controller Comércio e Serviço Ltda.** para com o cliente, estará limitada ao preço de compra pago a **Controller Comércio e Serviço Ltda.** ou ao canal de venda autorizado.

Importado por:

CONTROLLER COMÉRCIO E SERVIÇOS LTDA.

Av. das Universidades, 325 - Pedra Branca - Palhoça - SC - CEP 88137-315
Fone: (48) 3248-2828 | (11) 4063-0023 | (31) 4063-9244 - CNPJ.: 78.515.210/0001-00
Site: www.controller-sc.com.br - E-mail: sac@controller-sc.com.br

País de fabricação: China

Validade indeterminada

Edição: 08/2023

Muito obrigado por comprar nosso produto, antes de usar, favor ler com cuidado o manual do usuário e preste muita atenção nas INFORMAÇÕES DE SEGURANÇA para uma utilização normal e correta.

Mantenha o manual do usuário de fácil acesso, para futuras consultas ou dúvidas.

- A nova solução de tração quádrupla, prolonga a vida útil do motor, sendo umas das tecnologias mais modernas existentes no mercado. Esse projeto garante a mesma intensidade da massagem durante o uso ao longo da vida útil do produto;
- Design único, oferecendo uma pressão maior, proporcionando uma massagem mais efetiva nos músculos, relaxando e estimulando a circulação sanguínea. A utilização reduz também dores musculares, fazendo com que o usuário se sinta mais relaxada após a massagem;
- A almofada possui diferentes sequências de massagem, para uma utilização mais efetiva;
- A estrutura do produto é super compacta, facilitando a utilização;
- O produto pode ser utilizado no carro ou em casa, dando mais portabilidade a massagem;
- Após 15 minutos, o produto desligará automaticamente.

• Nova tração de 4 partes + Super motor + proteção contra aquecimento

- A unidade principal de motorização garante mais estabilidade e tração;
- O motor possui uma proteção de aquecimento, para garantir a longa vida útil do produto;
- Quando o motor chegar no limite da temperatura, o produto desligará automaticamente. Siga as instruções para religar.

• Descrição das partes do produto

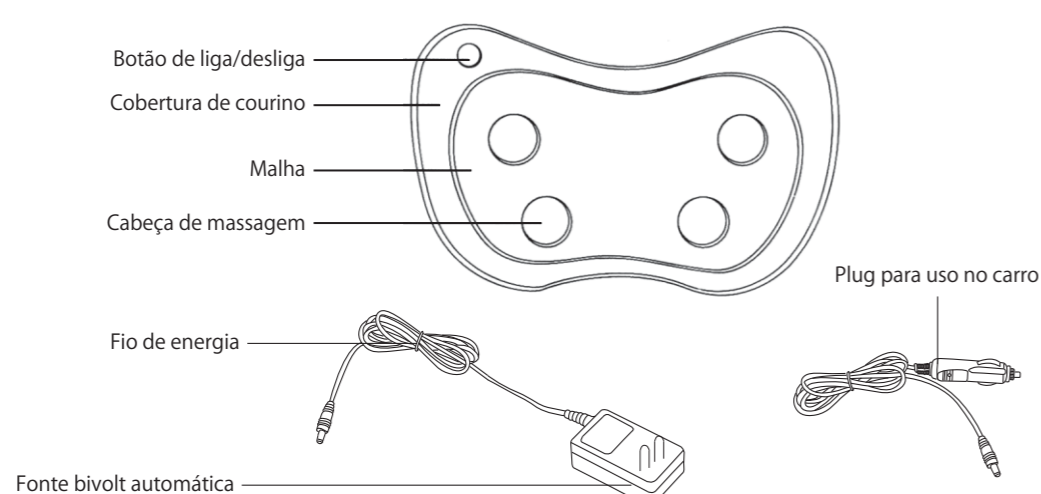

CARRO&CASA

Almofada Massageadora Shiatsu Modelo AM100

bioland®



- 1 Alta circulação de ar
- 2 Início com um botão
- 3 Infravermelho
- 4 Design ultra-fino

Leia o manual com cuidado antes de operar o produto

• INFORMAÇÕES DE SEGURANÇA

- Limpe a superfície com um pano úmido (se necessário, aplique um detergente neutro, mas nunca use solventes químicos);
- Não use água diretamente no massageador;
- **Use o massageador em intervalos de 15 minutos;**
- Não use o massageador após as refeições, aguarde uma hora.
- O zíper é destinado para a assistência técnica, aconselhamos não abrir, mas caso venha a fazer, a almofada de massagem shiatsu deve estar desligada da energia elétrica.
- Este equipamento não pode ser utilizado por criança sem a supervisão de um adulto.
- **IMPORTANTE:** Ao sentir que as esferas pararam de circular, suspenda a pressão aplicada sobre a almofada de massagem shiatsu, pois caso contrário, o motor irá queimar.

• Descritivo do produto

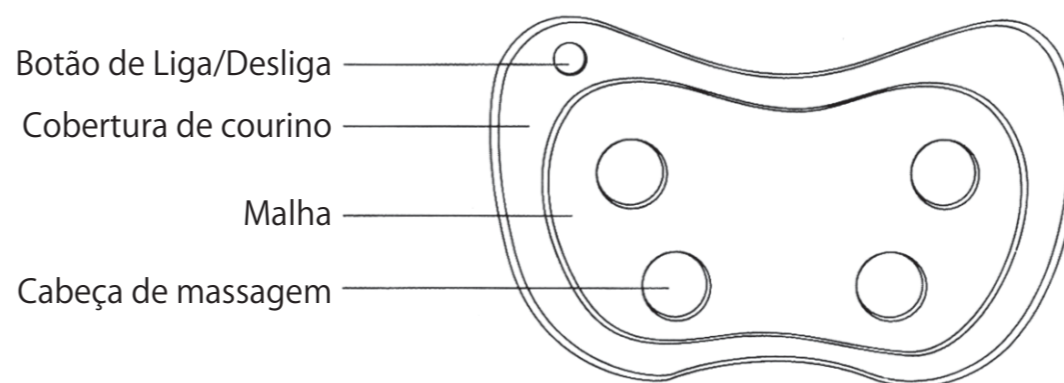

• Especificações técnicas

Voltagem de Entrada: DC12 V
Corrente de Entrada: 2,0 A
Potência: 18 W
Símbolo de Segurança: ☐
Adaptador de energia: -- ● -- +
Fonte: Bivolt Automático

• Vantagens

- Um botão para início;
- Promove a melhor circulação sanguínea;
- **Uso para relaxamento no carro ou em casa.**



Plug para uso no carro
As duas aplicações usam o padrão de energia universal (12 V) para carros. Para caminhões que possuem voltagem de 24 V, esse produto não é compatível.